

 ZAGREB UPRAVLJANJE SPORTSKIM OBJEKTIMA	UPIT ZA PONUDU	Datum: 22.11.2023. Stranica: 1
---	-----------------------	-----------------------------------

NARUČITELJ:	Upravljanje sportskim objektima Trg Krešimira Ćosića 11, Zagreb 10 000 OIB: 59365213244	E-mail: uso.nabava@sportskiobjekti.hr Fax: 6421 002
--------------------	---	--

UPIT br.:	2023-304-D NAMJEŠTAJ ZA GARDEROBE za lokacije TC Maksimir, BK Utrina i SSD Peščenica
------------------	---

1. **Cijena ponude** izražava se za cjelokupan predmet nabave. **U cijeni ponude uračunati su svi troškovi i popusti bez poreza** na dodanu vrijednost koji se iskazuje zasebno iza cijene ponude. Cijena svake stavke troškovnika smije biti iskazana **s najviše 2 (dvije) decimale**.
2. **Ispravci u ponudi** moraju biti izrađeni na način da su vidljivi ili dokazivi (npr. brisanje ili uklanjanje slova ili otisaka). Ispravci moraju uz navod datuma biti potvrđeni potpisom ponuditelja.
3. **Ukoliko se nudi roba koja je jednakovrijedna** predloženoj u troškovniku obvezno u ponudi priložiti dopis s popisom jednakovrijednih proizvoda kao i dokaze jednakovrijednosti.
4. **Ponuda mora sadržavati:**
 1. Popunjen ponudbeni list s cijenom ponude bez PDV-a i cijenom ponude s PDV-om, s naznakom datuma te ovjeren i potpisan od strane ponuditelja,
 2. Troškovnik, popunjen sukladno traženom u Upitu za dostavu ponude te ovjeren i potpisan od strane Ponuditelja,
 3. Izvod iz sudskog, obrtnog, strukovnog ili drugog odgovarajućeg registra. Izvod ne smije biti stariji od tri (3) mjeseca računajući od datuma upita za ponudu,
 4. Potvrda porezne uprave o stanju duga ili jednakovrijedni dokument. Potvrda ne smije biti starija od 30 dana, od datuma upita za ponudu.
 5. Potpisan i ovjeren obrazac Općih uvjeta (cijeli dokument).
 6. -Obrazac "A-0" iz dokumentacije.

5. Dostava ponude

Ponudu je moguće dostaviti osobnom predajom na adresi Naručitelja, poštom ili putem elektroničke pošte na mail adresu Naručitelja: uso.nabava@sportskiobjekti.hr

U slučaju osobne predaje ili slanja poštom ponudu je potrebno uvezati u jednu cjelinu na način da se onemogući naknadno vađenje ili umetanje listova ili dijelova ponude (npr. jamstvenikom i naljepnicom s žigom ponuditelja na poledini) i označiti rednim brojem stranica na način da je vidljiv redni broj stranice i ukupan broj stranica ponude. Ponude trebaju biti napisane neizbrisivom tintom i potpisane.

Ponuda se dostavlja na adresu: Upravljanje sportskim objektima - Odjel nabave
 Trg Krešimira Ćosića 11, Zagreb 10 000

Ponuda koja nije izrađena sukladno navedenim uvjetima i nema sve gore navedene elemente smatrati će se neprihvatljivom.

Zahtjev za dodatnim informacijama vezanim uz upit za ponudu i troškovnik možete poslati na e-mail uso.nabava@sportskiobjekti.hr ili na fax broj 01/6421 002.

Procijenjena vrijednost nabave: 18.319,03 EUR

Mjesto isporuke: Grad Zagreb.

Naručitelj se obvezuje ovjereni neprijeporni dio računa isplatiti Ponuditelju u roku 30 dana od dana primitka E-računa.

Kriterij odabira: najniža cijena.

Najpovoljnija ponuda: prihvatljiva ponuda s najnižom cijenom ponude.

Rok za dostavu ponuda je 28.11.2023. godine do 13:00 sati.

Otvaranje ponuda neće biti javno.

Ponude pristigle nakon isteka roka za dostavu neće se otvarati, obilježavaju se kao zakašnjelo pristigle ponude te se odmah vraćaju gospodarskim subjektima koji su ih dostavili.

	TROŠKOVNIK	Datum: 22.11.2023.
---	-------------------	--------------------

NARUČITELJ:	Upravljanje sportskim objektima Trg Krešimira Ćosića 11, Zagreb 10 000 OIB: 59365213244	E-mail: uso.nabava@sportskiobjekti.hr Fax: 6421 002
-------------	---	---

UPIT br.:	2023-304-D
-----------	------------

DOBAVLJAČ:		OIB:
Adresa dobavljača:		E-mail:
		Fax:

Napomena:	
-----------	--

R.br.	Tekstualni opis stavke	Ponuđeni proizvod tip/marka	Jed. mjere	Količina	Cijena stavke	Ukupna cijena stavke
1.	Garderobna jednostrana klupa sa sjedištem i naslonom od oplemenjene iverice; metalna konstrukcija; podest za obuću; na vrhu konstrukcije podest za torbe; sa metalnim vješalicama (min 3 kom. po metru dužine). Materijal konstrukcije:kvadratna cijev. Ukupna dužina: 200 cm. Ukupna visina: od min.185 cm do max. 190 cm.		kom	5,00		
2.	MODERNA KLUPA BEZ NASLONA 180 x 45 x 45 cm - Izrada, transport i dobava na lokaciju sukladno Općim uvjetima i Skici (1) Naručitelja		kom	10,00		
3.	Garderobna klupa sa sjedištem,naslonom,PVC vješalicama,podestom za torbe i podestom za obuću, konstrukcija izrađena od aluminija 30x30x2 mm,letve izrađene od HPL-a dužine 200 cm (skica 2)		kom	15,00		
4.	Garderobna klupa sa sjedištem, naslonom, PVC vješalicama,podestom za torbe i podestom za obuću, konstrukcija izrađena od aluminija 30x30x2 mm,letve izrađene od HPL-a dužine 100 cm (skica 2)		kom	15,00		
CIJENA PONUDE bez PDV-a:						

Jediničnom cijenom stavke moraju biti obuhvaćeni svi troškovi i popusti za isporuku na paritetu FCO lokacija isporuke Naručitelja.

VAŠU PONUDU OBAVEZNO DOSTAVITE NA OVOM OBRASCU.

(potpis i pečat ponuditelja)

PONUDBENI LIST**NARUČITELJ:**

Upravljanje sportskim objektima
Trg Krešimira Čosića 11, Zagreb 10 000

PONUĐITELJ: _____ **OIB:** _____
 _____ (upisati naziv i adresu) _____ (upisati OIB)

PONUĐA BROJ: _____

Ponuditelj je u sustavu PDV-a: DA NE (zaokružiti)

Adresa za dostavu pošte: _____

Adresa e-pošte: _____

Kontakt osoba ponuditelja: _____

Za kontakt osobu: Broj telefona _____ Broj mobitela _____ Broj faksa _____

Broj predmeta: 2023-304-D

Predmet nabave: NAMJEŠTAJ ZA GARDEROBE za lokacije TC Maksimir, BK Utrina i SSD Peščenica

Cijena ponude bez PDV-a: _____

Iznos PDV-a: _____

Cijena ponude s PDV-om: _____

Rok valjanosti ponude: 30 dana _____

Mjesto isporuke: Grad Zagreb

Traženi najduži **rok isporuke/izvršenja** od dana primitka narudžbenice: 15 dana

Ponuđeni rok isporuke/izvršenja: _____ dana

Potpisom ponuditelj prihvaća sve uvjete i odredbe iz ovog Ponudbenog lista i dostavljanog Upita za ponudu.

M.P.

(potpis ponuditelja)

U _____, _____ 2023. god.
(mjesto) (datum)

Obrazac A-0

Upravljanje sportskim objektima - Odjel nabave
Trg Krešimira Ćosića 11
10000 Zagreb

Predmet: 2023-304-D
*NAMJEŠTAJ ZA GARDEROBE za lokacije TC Maksimir, BK
Utrina i SSD Peščenica*

Rok za predaju: 28.11.2023 13:00

PONUĐITELJ: _____

NE OTVARAJ



N 4 2 2 0

Opći uvjeti

1. **Dokumentacija za izradu ponude sastoji se od:** Upita, Troškovnika, , Ponudbenog lista, Skica, Općih uvjeta te obrasca A-0,

2. **Kriteriji za odabir gospodarskog subjekta (uvjeti sposobnosti):**

-Ponuditelj mora dokazati upis u sudski, obrtni, strukovni ili drugi odgovarajući registar države njegova poslovnog nastana. Ponuditelj u ponudi mora dostaviti Izvadak iz sudskog registra koji ne smije biti stariji od tri mjeseca računajući od datuma upita za ponudu.

Izvadak se može dostaviti u neovjerenoj preslici, neovjerenom preslikom smatra se i neovjereni ispis elektroničke isprave.

-Potvrda porezne uprave o stanju duga ili jednakovrijedni dokument. Potvrda ne smije biti starija od 30 dana, od datuma upita za ponudu.

3. **Opći uvjeti:**

Isporučena roba mora biti nova i nekorištena, te mora udovoljavati svim standardima i propisima Republike Hrvatske i EU.

Ponuđena roba u cijelosti mora odgovarati zahtjevima određenim u opisu predmeta nabave u troškovniku i tehničkoj specifikaciji Naručitelja.

Ponuditelj dostavlja predmet nabave na lokacije naručitelja, a prilikom isporuke potrebno je pridržavati se zakonske regulative, pravila struke .

Isporučitelj je dužan obavljati isporuku na vlastitu odgovornost, osigurati radnike i okoliš

4. **Dokazi kojima se dokazuju tehničke karakteristike ponuđenog proizvoda:**

Traženo se dokazuje tehničkom dokumentacijom robe izdanom od strane proizvođača i to u formi prospekta, kataloga, brošure, ispisa specifikacija s web stranica i slično.

- za svaku stavku troškovnika priložiti fotografiju ponuđenog proizvoda *u boji* te kompletnu tehničku specifikaciju proizvoda sa svim traženim dimenzijama (na fotografiji i tehničkoj specifikaciji mora biti označen redni broj stavke iz troškovnika)

- uz svaku fotografiju i tehničku specifikaciju potrebno je upisati naziv proizvođača, marku i tip proizvoda za svaku stavku zasebno

- ukoliko se na fotografiji nalazi više različitih proizvoda potrebno je označiti koji dio fotografije se odnosi na nuđeni proizvod

5. **Troškovnik:**

Ponuditelj treba popuniti priloženi troškovnik - upisati sve jedinične cijene stavaka i ukupne cijene stavaka, kao i cijenu ponude bez poreza na dodanu vrijednost.

Ukoliko ponuditelj ne popuni troškovnik ili izmijeni troškovnik koji se nalazi u prilogu dokumentacije o nabavi (promijeni tekstualni opis, jedinicu mjere ili količinu stavke) smatrat će se da njegova

Opći uvjeti

ponuda nije sukladna dokumentaciji o nabavi, odnosno, da je nepravilna. Takvu ponudu odbiti na temelju rezultata pregleda i ocjene

6. Cijena ponude i kriterij odabira ponude:

Cijena ponude: Ponuda se dostavlja sa cijenom u eurima bez PDV-a. U cijenu ponude moraju biti uračunati svi troškovi i popusti, bez poreza na dodanu vrijednost, koji se iskazuje zasebno iza cijene ponude.

Jediničnom cijenom moraju biti obuhvaćeni svi troškovi (uključivo sa montažom) na paritetu isporučeno na adresu naručitelja u Gradu Zagrebu . Jedinične cijene navedene u Troškovniku moraju biti iskazane bez obračunatog PDV-a.

Jedinične cijene ponuđenih roba su nepromjenjive.

Jedinične cijene svake stavke troškovnika smiju biti iskazane s najviše dvije (2) decimale.

Za sve stavke troškovnika moraju biti iskazane cijene.

Za niti jednu stavku troškovnika nije dopušteno jediničnu cijenu izraziti s „0,00“ €“.

7. Jamstva :

Jamstvo za otklanjanje nedostataka u jamstvenom roku: Za otklanjanje nedostataka u jamstvenom roku Izvršitelj je, nakon izvršene isporuke robe dužan u roku od 5 (pet) dana dostaviti Naručitelju bianco zadužnicu, u visini od 10 % vrijednosti narudžbenice uvećanu za PDV i ovjerenu kod javnog bilježnika. Navedeno jamstvo dostavlja se na adresu: UPRAVLJANJE SPORTSKIM OBJEKTIMA, Odjel nabave, Trg Krešimira Čosića 11, Zagreb.

10. Jamstveni rok:

- minimalno 2 godine za sve ponuđene proizvode

Ponuditelj je dužan uz ponudu priložiti potpisanu Izjavu o duljini jamstvenog roka koji daje za ponuđenu robu. Izjava se daje u slobodnoj formi na službenom memorandumu Ponuditelja koju potpisuje ovlaštena osoba Ponuditelja.

Jamstveni rok počinje teći od dana uredno izvršenih isporuka robe.

Prilikom isporuke robe ponuditelj je dužan predati jamstvene listove za isporučenu robu.

11. Kriterij odabira ponude: najniža cijena.

Naručitelj će uspoređivati cijene ponuda bez poreza na dodanu vrijednost.

12. Rok isporuke:

Način izvršenja: Odabranom ponuditelju će biti izdane narudžbenice

Rok isporuke: maksimalno 15 (petnaest) dana od primitka narudžbenice

Mjesto isporuke: lokacije na području grada Zagreba, biti će definirane pojedinačnim narudžbenicama

Opći uvjeti

Kontakt osobe za isporuku: biti će definirane na pojedinačnim narudžbenicama

13. Rok, način i uvjeti plaćanja

Predujam isključen.

Plaćanje će se izvršiti temeljem ispostavljenog e-Računa u roku 30 dana za naručenu i nesporno izvršenu isporuku i montažu robe.

Za zakašnjela plaćanja ponuditelj ima pravo obračunati zateznu kamatu maksimalno u visini važeće eskontne stope Hrvatske narodne banke.

14. Ostalo

- **Otvaranje ponuda:** neće biti organizirano javno otvaranje ponuda.
- **Obavijest o rezultatima provedenog postupka:** obavijest o rezultatima provedenog postupka biti će dostavljena ponuditeljima na isti način kako je upućen poziv za dostavu ponuda.

IZJAVA PONUDITELJA:

Poznati su nam Opći uvjeti nuđenja temeljem kojih je sastavljena naša ponuda; prihvaćamo ih u cijelosti te njihovom ovjerom prihvaćamo sve njihove odredbe.

U _____, _____ 2023.

ZA PONUDITELJA:

M.P.

(pečat i potpis ovlaštene osobe)

Skica (1)

Moderna klupa bez naslona 180x45x45

tehnički podaci

- Širina: 180.00 cm
- Visina: 45.00 cm
- Dubina: 45.00 cm
- Težina: cca 25.00 – 30.00 kg
- Boja postolja: antracit crna
- Materijal postolja: stabilna kvadratna čelična cijev, praškasto lakirana, sa podnom zaštitom
- Boja sjedišta: svijetla
- Materijal sjedišta: hoblano tvrdo drvo, četiri letve, prozirno lakirano

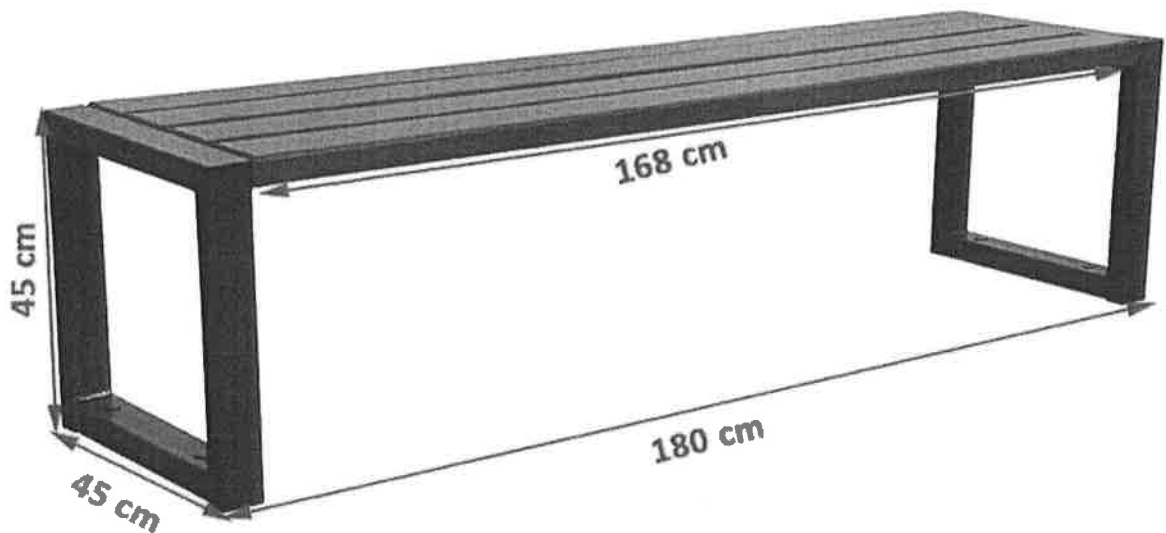

Skica (2)

